



## Tekniska däck/nabbregler, Isracing Kort och långnabb 2017 - 2019

Detta dokument innehåller tekniska regler för Kort och långnabb

**G1.5**            **Tillämpning, förändring och definition av regler.**  
Se gemensamma regler pkt G1.5.

### **G 1.6 Organisatoriska förutsättningar**

*Var och en som organiserar eller deltar i tävling ska anses:*

- *Ha kännedom om FIA:s, CIK-FIA:s, EFRA:s, IFMAR:s samt SBF:s bestämmelser och policydokumentet Fair Race samt de övriga bestämmelser som gäller för tävlingen och tävlingsformen i fråga;*
- *Ha förbundit sig att utan förbehåll underkasta sig ovannämnda bestämmelser och policydokumentet Fair Race;*

*Ha förbundit sig att inte vädja till andra domare och instanser än de idrottsliga organisationer, som anges i FIA:s, CIK-FIA:s, EFRA:s, IFMAR:s och SBF:s bestämmelser*

<b>1.0</b>	<b>KORTNABB - ENHETSNABBEN "MAXI"</b> .....	<b>3</b>
<b>2.0</b>	<b>LÅNGNABB</b> .....	<b>4</b>
2.1	Långnabbstolk .....	4

## 1.0 KORTNABB - ENHETSNABBEN "MAXI"

Underbricka	
Tjocklek	1,5 – 2,5 mm
Diameter	Max. 24 mm
Material	Härdat stål

Fast mått - nabb	
Diameter	Gängad M6
Fast mått på spetsen (max. spets):	45 grader (+ eller - 2 grader)
Max utstick från mutterbricka	11 mm
Max antal nabb per längd-dm däck	10 st.
Diameter på nabbens bottenplatta	Max. 18 mm

Referensnabb finns hos Svenska Bilsporförbundet.

Fast mått - mutterbricka	
Tjocklek	6,0 mm
Diameter	14,5 mm
Material	Enligt 0022 härdat stål

Övrigt	
Däcket	Minbredd 130 mm (mall nedan)

Beskrivning:

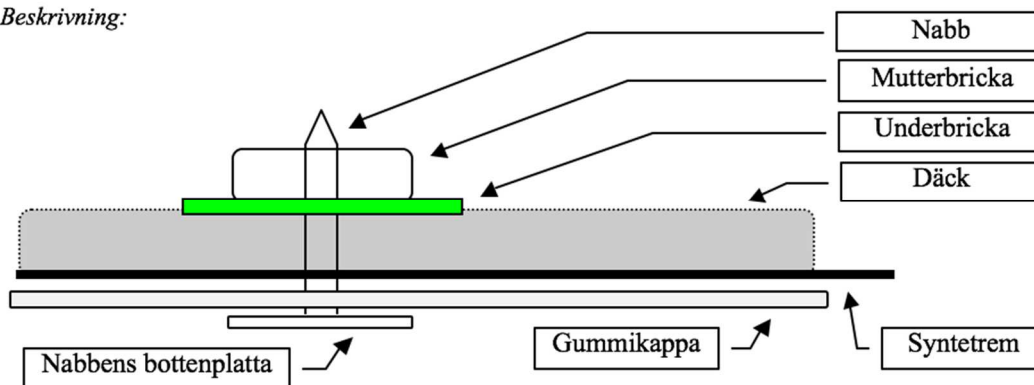

Vid för långt utstick får justering endast ske med hjälp av utbyte av underbrickan.

Mall för mätning av däckbredd (komplett hjul monterat på tävlingsklar bil):

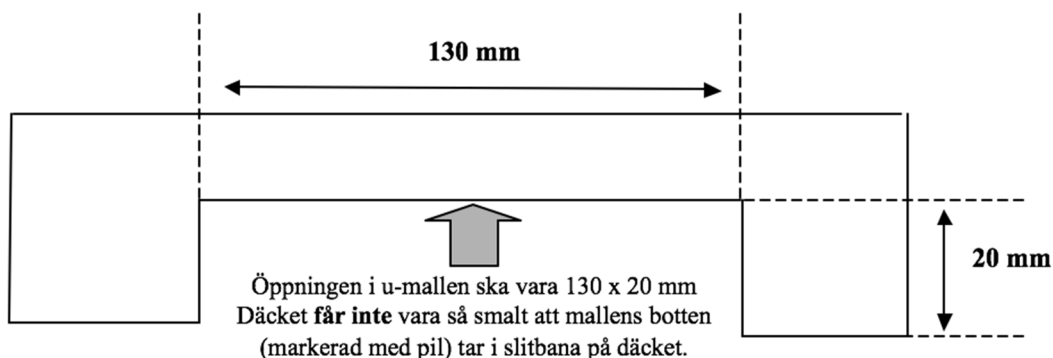

## 2.0 LÅNGNABB

<b>Fasta mått</b>	Nabb max utstick från mutterbrickan 23 mm, enl tolk – se bilaga 4 <b>OBS! Låsmutter(max höjd 6 mm) ska rymmas i långnabbstolken</b>
	Mutterbricka max tjocklek 8 mm
<b>Övrigt</b>	Ingen bricka under mutterbrickan

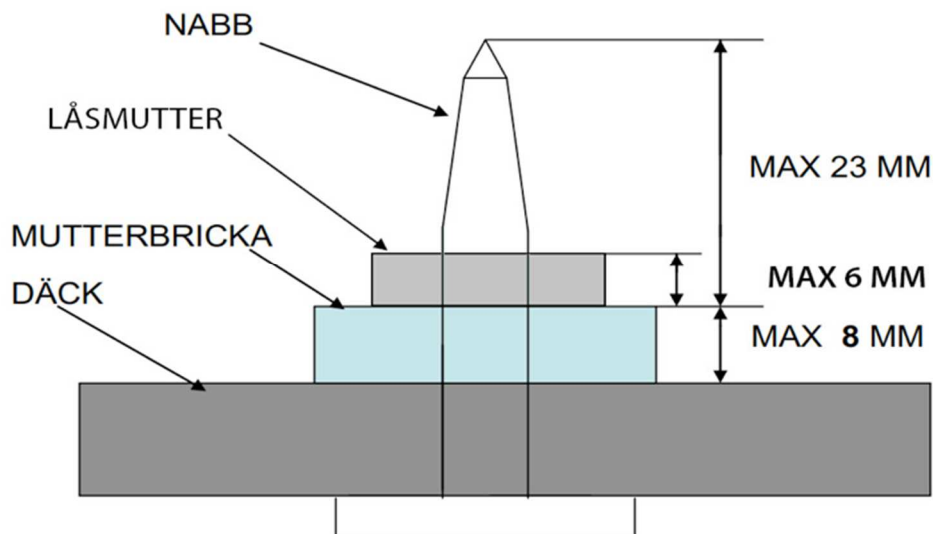

### 2.1 Långnabbstolk

- Långnabbstolken är delvis fri i utformning (vägg tjocklek, borrarad alt. svarvad botten, etc.).
- Den officiella tolken (SBF-krönt) är tillverkad enligt ritning nedan.
- Svenska Bilsportförbundets tekniske domare/förbundstekniker kommer att inneha den officiella tolken.
- Alla mått är angivna i mm.

