

Klassregler Dragracing, DRAGSTERS/COMPETITION

REGLERNA GÄLLER FÖR 2019-2020

Utgåva: Feb. 2019, innehåller ändringar införda under
Officiella meddelanden på www.sbf.se t.o.m. V12/2019.

Text med rött (understruken i svart/vitt) är text som är
ändrad sedan den förra utgåvan: Dec 2016.

INNEHÅLLSFÖRTECKNING

D 0.1	TILLÅTNA FORDON	3
D 0.2	BETECKNING PÅ FORDONEN.....	3
D 0.3	KLASSINDELNING	3
D 1	MOTOR.....	4
D 1.1	MOTOR	4
D 1.2	AVGASSYSTEM	4
D 1.3	BRÄNSLE.....	4
D 1.4	BRÄNSLESYSTEM.....	4
D 1.5	VÄTSKEÖVERFLÖD	4
D 1.6	SMÖRJSYSTEM	4
D 1.7	GASREGLAGE.....	4
D 1.8	KOMPRESSOR.....	4
D 1.9	TURBO	5
D 1.10	VEVHUSVENTILATION.....	5
D 1.11	LUSTGAS.....	5
D 2	KRAFTÖVERFÖRING.....	5
D 2.1	KOPPLING, SVÄNGHJUL, SVÄNGHJULSSKYDD	5
D 2.2	FÖRSKJUTNINGSSKYDD.....	5
D 2.3	BAKAXEL	5
D 2.4	VÄXELLÅDA	6
D 2.5	AUTOMATLÅDA, FLEXPLATTA, SKYDDSPLÅT, -MATTA	6
D 3	BROMSAR & FJÄDRING.....	6
D 3.1	BROMSAR.....	6
D 3.2	STYRNING	6
D 3.3	FJÄDRING.....	6
D 3.4	WHEELIE BARS.....	6
D 4	RAM.....	7
D 4.1	BALLAST.....	7
D 4.2	SKYDDSPLÅT	7
D 4.3	MARKFRIGÅNG	7
D 4.4	BROMSSKÄRM.....	7
D 4.5	PINJONGSTÖD.....	7
D 4.6	SKYDDSBUR.....	7
D 4.7	HJULBAS & SPÄRVIDD	7
D 5	DÄCK & FÄLGAR	7
D 5.1	DÄCK	8
D 5.2	FÄLGAR	8
D 6	INREDNING.....	8
D 6.1	KLÄDSEL FÖRARUTRYMME.....	8

D 6.2	FÖRARSTOL.....	8
D 7	KAROSS.....	8
D 7.1	SPOILERS, VINGAR	8
D 7.2	KAROSS	8
D 7.3	VINDAVVISANDE RUTA	8
D 8	ELEKTRISKT	9
D 8.1	BATTERIER.....	9
D 8.2	FÖRDRÖJNINGSDIVIDER, -ANORDNINGAR	9
D 8.3	TÄNDNING	9
D 8.4	HUVUDSTRÖMBRYTARE.....	9
D 8.5	BAKLJUS	9
D 9	HJÄLPMEDEL	9
D 9.1	DATORER, DATAINSAMLARE.....	9
D 9.2	BRANDSLÄCKNINGSSYSTEM	9
D 9.3	PÅSKJUTSSTART.....	9
D 9.4	BOGSERFORDON	9
D 9.5	VARMKÖRNING.....	9
D 10	FÖRARE, FÖRARUTRUSTNING	10
D 10.1	FÅNGREMMAR FÖR ARMAR.....	10
D 10.2	TÄVLINGSLICENS	10
D 10.3	FÅNGANORDNING FÖR BEN	10
D 10.4	SÄKERHETSSELE	10
D 10.5	NACKSKYDD	10
D 10.6	HJÄLM	10
D 10.7	NACKKRAGE	10
D 10.7.1	HEAD AND NECK RESTRAINT SUPPORT (HNRS/FHR)	10
D 10.8	SKYDDSKLÄDSEL.....	11
D 11	TEAMKLÄDER, FRAMTONING, DEPÅPLATS.....	11
D 11.1	TEAMKLÄDER	11
D 11.2	FRAMTONING	11
D 11.3	DEPÅPLATS	11

Klassregler: D Dragsters (Competition)**D 0.1 Tillåtna fordon**

Fordon som byggts enbart för tävlingsbruk.

Klassning sker genom att fordonets vikt, (inklusive förare) divideras med motorns slagvolym. Totalt 23 klasser.

D 0.2 Beteckning på fordonen

A/D, B/D, C/D, D/D, E/D, F/D, G/D, DT/D, ET/D, FT/D, AA/D, AB/D, BA/D, BB/D, CA/D, CB/D, DA/D, DB/D, EA/D, EB/D, FA/D, FB/D, AN/D, BN/D samt A/TMD följt av startnummer enligt DRT 7.3.

D 0.3 Klassindelning

Klass	Kg/liter	Min.vikt (kg)	Anm
A/D	94 - 110	612	
B/D	111 - 124	612	
C/D	125 - 137	612	
D/D	138 - 193	1), 2), 3)	
E/D	194 - 231	2), 3)	Max 6-cyl
alt	219 - 231	386	Max 4-cyl, 4vent/cyl
F/D	232 -	386	
G/D	232 -	386	Endast 4-cyl. boxermotorer.
DT/D	255 - 358	1), 2), 3)	Endast turbo
ET/D	359 - 428	2), 3)	Endast turbo, max 6-cyl
FT/D	429 -	386	Endast turbo, max 4-cyl
AA/D	150 - 177	1), 2), 3), 4)	Endast kompressor, Roots High Helix
AB/D	150 - 177	1), 2), 3), 5)	Endast kompressor
BA/D	178 - 199	1), 2), 3), 4)	Endast kompressor, Roots High Helix
BB/D	178 - 199	1), 2), 3), 5)	Endast kompressor
CA/D	200 - 220	1), 2), 3), 4)	Endast kompressor, Roots High Helix
CB/D	200 - 220	1), 2), 3), 5)	Endast kompressor
DA/D	221 - 309	1), 2), 3), 4)	Endast kompressor, Roots High Helix
DB/D	221 - 309	1), 2), 3), 5)	Endast kompressor
EA/D	310 - 370	1), 2), 3), 4)	Endast kompressor, Roots High Helix
EB/D	310 - 370	1), 2), 3), 5)	Endast kompressor
FA/D	371 -	1), 2), 3), 4)	Endast kompressor, Roots High Helix
FB/D	371 -	1), 2), 3), 5)	Endast kompressor
<u>AN/D</u>	<u>110-159</u>	<u>612</u>	<u>Endast lustgas</u>
BN/D	160 -	612	Endast lustgas
<u>A/TMD</u>	<u>*/</u>	<u>*/</u>	

*** Klassen A/TMD besiktigas och byggs enligt FIA-klassregler för TMD**

Minimivikt

- 1) 612 kg, fordon med V8
- 2) 454 kg, fordon med maximalt sex cylindrar
- 3) 386 kg, fordon med maximalt fyra cylindrar
- 4) Roots High Helix Kompressor med max 6,5° rotorvridning/tum. **Se DRT 1.13**
- 5) Kompressor med max 4° rotorvridning/tum. High Helix modell ej tillåten. **Se DRT 1.13**

Maximal vikt 1.100 kg.

Tekniskt reglemente

Förutom vad som anges i Tekniska regler för Dragracing (DRT), gäller:

D 1 Motor**D 1.1 Motor**

Valfri förbränningsmotor av kolvtyp, maximalt en (1) motor.

Svängningsdämpare enligt:

- SFI Spec. 18.1
- Egentillverkad av stål i ett stycke

Original svängningsdämpare i gjutjärn är ej tillåten.

Nedre motorskydd är obligatoriskt.

Se DRT 1.11.

Se DRT 1.2.

D 1.2 Avgassystem

Avgassystem för tävlingsbruk, headers, tillåtna. Avgaserna ska ledas bort bakåt från kaross, förare och bränsletank.

Se DRT 1.3.

D 1.3 Bränsle

Bensin och metanol är tillåtet. Lustgas tillåtet i därför avsedd klass. Propenoxid är förbjudet.

Se DRT 1.6, 1.7, 1.8 och 1.9.

D 1.4 Bränslesystem

Förgasare eller bränsleinsprutning tillåtet. Bränsleledning får ej dras genom förarutrymmet, utan ska förläggas avskilt med ett innergolv eller annan inklädnad. Konstlad kylning eller uppvärmning av bränslet är ej tillåtet.

Säkerhetstank (fuel cell) rekommenderas enligt:

- FIA-Standard Standard för Säkerhetstank (Fuel Bladder)
- SFI Spec. 28.1

Se DRT 1.5.

D 1.5 Vätskeöverflöd

Se DRT 1.10.

D 1.6 Smörjsystem

Torrsumpssmörjning är tillåten. Enstegs oljepump för våtsump får monteras utanför oljetråg.

Se DRT 1.12.

D 1.7 Gasreglage

Gasreglage ska manövreras av förarens fot. Inga elektroniska, pneumatiska, hydrauliska etc. hjälpmedel får på något sätt påverka gasreglaget.

Se DRT 1.15.

D 1.8 Kompressor

Se DRT 1.13, 1.14, 2.13, och 4.8.

D 1.9 Turbo

Tillåtet.

D 1.10 Vevhusventilation

Obligatoriskt.

Se DRT 1.16.

D 1.11 Lustgas

Kommersiellt tillgängliga lustgassystem tillåtna i därför avsedda klasser. Uppvärmning av gasflaskor får endast ske enligt tillverkaren av systemets rekommendationer.

Se DRT 0.9, 1.8 och 9.7.

D 2 Kraftöverföring**D 2.1 Koppling, svänghjul, svänghjulsskydd**

Multi stage lock-up koppling förbjuden. Kopplingen ska vara manövrerad av förarens fot, inga elektroniska, pneumatiska, hydrauliska etc hjälpmedel får på något sätt påverka kopplingsreglaget. I fordonet ska det finnas någon form av friläge även när föraren inte sitter i fordonet.

Koppling och svänghjul enligt:

- SFI Spec. 1.1, 1.2, 1.3, 1.4

Svänghjulsskydd enligt:

- SFI Spec. 6.2 eller 6.3 alla fordon med koppling enl. SFI Spec. 1.2 med tre (3) eller fler lameller) eller SFI Spec. 1.3 eller 1.4 (max två (2) lameller)
- SFI Spec. 6.2 obligatoriskt när kopplingen är enl. SFI Spec. 1.3 eller 1.4 och har fler än två (2) lameller

Svänghjulsskydd enligt:

- SFI Spec. 6.1 obligatoriskt för övriga fordon

Se DRT 2.3, 2.5, 2.6 och 2.9.

D 2.2 Förskjutningsskydd

Förskjutningsskydd för svänghjulsskydd krävs i klasserna A, B, C, D och BN samt i alla klasser med överladdning.

Se DRT 2.1 och 2.4.

D 2.3 Bakaxel

Drivaxlar och drivaxellåsningar avsedda för Dragracing är obligatoriska. Låst differential är ej tillåten. Spole är tillåten. Avlastade drivaxlar rekommenderas.

Se DRT 2.2 och 2.11 samt figur 46 bredvid.

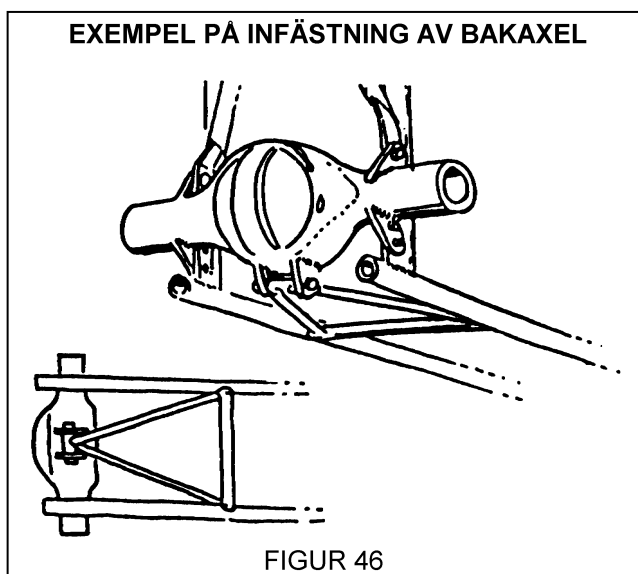

D 2.4 Växellåda

Clutchlesslådor är tillåtet. Valfri växellåda tillåten. Automatiska eller tidsstyrda växlingsanordningar till manuella växellådor förbjudna, varje enskild växling måste utföras av föraren. Växling av manuell växellåda får endast ske genom mekanisk påverkan eller med pneumatik. Inga elektriska, elektroniska, hydrauliska etc. hjälpmedel får på något sätt påverka växlingsreglaget. Tryckflaskor för pneumatisk växling måste monteras på ett fast och säkert sätt.

Se DRT 2.12, 2.13, 2.13.1, 2.14, 2.14.1 och 9.7.

D 2.4.1 Viktlättnad

För fordon med automatlåda med fullt fungerande converter får vikten underskridas i klassen med:

A/D 45 kg

B/D 65 kg

C/D 85 kg

D/D 100 kg

E/D och F/D 45 kg

I övriga klasser ingen viktlättnad.

OBS! Klassens minimivikt får aldrig underskridas.

D 2.5 Automatlåda, flexplatta, skyddsplåt, -matta

Flexplatta enligt:

- SFI Spec. 29.1 eller 29.2

Skyddsplåt, -matta enligt:

- SFI Spec. 4.1

Flexplatteskydd enligt:

- SFI Spec. 30.1

Se DRT 2.14 och 2.14.1.

D 3 Bromsar & Fjädring

D 3.1 Bromsar

Alla fordon ska vara utrustade med hydrauliskt bromssystem som minst verkar på de båda bak-hjulen. Om handmanövrerad bromsspak används ska denna vara placerad inuti förarutrymmet. Bromsrör av stål, metallomspunnen slang eller bromsslanger enligt DOT, DIN/ISO obligatoriska. Alla bromsrör som passerar motorn ska vara förlagda i skyddsrör.

Se DRT 3.1.

D 3.2 Styrning

En anordning som förhindrar styrstången från att skada föraren vid kollision är obligatorisk.

Se DRT 3.3, 3.3.1, 3.3.2 och 4.1.

D 3.3 Fjädring

Valfri typ av fjädring avsedd för fordon är tillåten. Ofjädrad, fast monterad bakaxel tillåten. Vid hjulbas överstigande 3048 mm (120 tum) är fast monterad framaxel tillåten. Alla framaxlar tillverkade av I-balk eller rör ska ha momentstag monterade i ramen. Momentstag är ej nödvändiga om framaxeln är infäst i ramen mindre än 457 mm (18 tum) från spindel eller motsvarande.

Se DRT 3.2, 3.4, 3.4.1, 3.4.2, 3.4.3 och 3.5.

D 3.4 Wheelie bars

Tillåtna.

Se DRT 3.6.

D 4 Ram

D 4.1 Ballast

Tillåtet.

Se DRT 4.2.

D 4.2 Skyddsplåt

Obligatoriskt.

Se DRT 1.1 och 4.3.

D 4.3 Markfrigång

Se DRT 4.5.

D 4.4 Bromsskärm

Obligatoriskt.

Se DRT 4.8.

D 4.5 Pinjongstöd

Obligatoriskt på alla fordon med frontmonterad motor.

Se DRT 4.9.

D 4.6 Skyddsbur

Obligatoriskt.

Klasserna

A/D, B/D, C/D, D/D, DT/D, AA/D, AB/D, BA/D, BB/D, CB/D, BN/D

Skyddsbur enligt:

SFI Spec. 2.1, 2.2, 2.4, 2.5

Se DRT 4.11.5 För aktuell version av respektive SFI specifikation

Klasserna

ET/D, FT/D, CA/D, DA/D, DB/D, EB/D

Skyddsbur enligt:

SFI Spec. 2.1, 2.2, 2.4, 2.5, 2.6, 2.7

Se DRT 4.11.5 För aktuell version av respektive SFI specifikation

Klasserna

E/D, F/D, G/D, EA/D, FA/D, FB/D

Skyddsbur enligt:

DRT 4.11.3

Chassibesiktning sker vart tredje (3) år.

Se DRT 4.4.1.

Se DRT 4.4, 4.11, 4.11.1, 4.11.2, 4.11.3, 10.7.

D 4.7 Hjulbas & Spårvidd

Hjulbas minimum 2286 mm (90 tum). Max variation på hjulbasen mellan höger och vänster sida 51 mm (2 tum). Spårvidd fram får ej understiga 660 mm (26 tum).

D 5 Däck & Fälgar

D 5.1 Däck

Racingslicks.

Se DRT 5.1.

D 5.1.1 Framdäck

Minimum 33 cm (13tum).

Se DRT 5.1. och 5.1.1.

D 5.2 Fälgar

Ekerhjul fram tillåtet endast om fordonets totala vikt ej överstiger 817 kg (1.800 lbs.) utan förare. Minsta ekerdiameter 2,5 mm.

Se DRT 5.2.

D 6 Inredning**D 6.1 Klädsel förarutrymme**

Valfri, Magnesium ej tillåtet.

D 6.2 Förarstol

Se DRT 6.2.

D 7 Kaross**D 7.1 Spoilers, vingar**

Sidomonterade vingar av canardtyp tillåtna. Ingen del av spoiler/ vinge får monteras närmare något däck än 152 mm (6 tum). Noskon tillåten. Maximalt frontöverhäng räknat från framaxelns centrum 762 mm (30 tum). Frontvingarnas bredd får ej överstiga främre axelns spårvidd. Maximal resning på frontvinge 254 mm (10 tum). Sidoplåtar fram (spill plates) tillåtna med en maximal höjd av 229 mm (9 tum), markfrigång 76 mm (3 tum). Ingen justering eller förflyttning av spoiler/vinge får förekomma under körning.

Se DRT 7.2.

D 7.2 Kaross

Karossen ska vara tillverkad av flamsäkert material och ska sträcka sig fram till brandväggen. Förarutrymme, ramkonstruktion, skyddsbur och kaross ska vara så konstruerat att förarens kropp och lemmar ej kan komma i kontakt med hjul, däck, avgassystem eller banbeläggning vid vältning eller kollision. Om föraren sitter direkt på durken ska en tvärbalk och ett innergolv monteras under föraren. Förarens ben ska hållas innanför chassiet med ett innergolv eller annan anordning oberoende av fordonets kaross. På bilar med frontmonterad motor får scoopets höjd vara maximalt 279 mm (11 tum) över förgasarens packningsyta mot luftrenaren. Dock kan smala högre scoop tillåtas om de markant förbättrar framåtsikten. Inklädda framhjul är förbjudna. Karosser typ Altered är förbjudna.

D 7.3 Vindavvisande ruta

Obligatoriskt.

Se DRT 7.8.

D 8 Elektriskt

D 8.1 Batterier

Se DRT 8.1.

D 8.2 Fördröjningsboxar, -anordningar

Ej tillåtna.

Se DRT 8.2.

D 8.3 Tändning

Se DRT 8.3 och 8.5.

D 8.4 Huvudströmbrytare

Obligatoriskt på alla fordon med batteri.

Se DRT 8.4.

D 8.5 Bakljus

Se DRT 8.6.

D 9 Hjälpmedel

D 9.1 Datorer, datainsamlare

Tillåtna.

Se DRT 9.1 och 9.2.

D 9.2 Brandsläckningssystem

Dragster med slutet förarutrymme med ett index under 8.0 sekunder, ska ha ett fast monterat släcksystem innehållande aktivt släckmedel. Systemet ska ha minst en nossel riktad mot föraren och en nossel i motorutrymmet. Minst 2,3 kg godkänt släckmedel.

Undantag: Fordon med bensin som bränsle utan överladdning eller lustgas har inte krav på släcksystem.

Inga handbrandsläckare är tillåtna.

Brandsläckningssystem enligt:

- FIA Tekniska listor Nr:16 Brandsläckningssystem, Nr 06 Släckmedel
- SFI Spec. 17.1

Se DRT 9.3.

Se DRT 9.3 och 9.3.1.

D 9.3 Påskjutsstart

Se DRT 9.8.

D 9.4 Bogserfordon

Tillåtna.

Se DRT 9.9.

D 9.5 Varmkörning

Se DRT 9.4, 9.11, 10.2.1.

D 10.1 Fångremmar för armar

Obligatoriska.

Se **DRT 10.3.**

D 10.2 Tävlingslicens

Se **DRT 10.4.**

D 10.3 Fåganordning för ben

Alla fordon som ej har ett tvärstag över förarens ben, ska ha stropp eller annan anordning som håller kvar förarens ben i fordonet vid kollision eller voltning etc.

D 10.4 Säkerhetssele

Femdelad säkerhetssele enligt:

- FIA Standard 8853-98 med 76 mm (3 tum) breda band
- SFI Spec. 16.1 med 76 mm (3 tum) breda band

Se **DRT 10.5, 10.5.1 och 10.5.2.**

D 10.5 Nackskydd

Obligatoriskt. Se **DRT 10.7.**

D 10.6 hjälm

Intergral hjälm med visir enligt:

FIA Standard, 8858-2010, 8860-2004, 8860-2010.

SNEL, SA 2010, SAH2010 eller nyare standard.

SFI Spec., 31.1/2010 eller nyare specifikation.

Se **DRT 10.8.**

Se **DRT 11 Hjälms godkännandemärkning.**

Tillägg för ansiktsmask med andningsfilter och motorglasögon med splitterfritt glas samt flamskyddad resår. Alternativt kan särskild hjälm med runt mun och näsa tättslutande inredning och små andningspringor användas, den ska då uppfylla kraven enligt SFI Spec. 31.2A. Tillhör enligt **DRT 10.11.2.**

D 10.7 Nackkrage

Används nackkrage tillsammans med HNRS/FHR ska nackkragen följa SFI Spec. 3.3.

Se **DRT 10.9.**

D 10.7.1 Head and Neck Restraint Support (HNRS/FHR)

Obligatoriskt användning av HNRS/FHR enligt SFI Spec. 38.1 eller FIA Standard i samtliga klasser.

Se **DRT 10.7.1.**

Skyddskläder enligt:

- FIA-Standard 1986 (ISO 6940) med underkläder
- FIA Norm 8856-2000 med underkläder
- SFI Spec. 3.2A/5

Övrig skyddsutrustning:

Läderskor av kängtyp, avsedda för racing, med lädersula eller bindsula av läder samt strumpor, handskar och balaklava enligt FIA Standard eller SFI Specifikation. 3.3/5.

Se DRT 10.11 och 10.11.1.

Frontmotor Dragster med kompressor, turbo, lustgas och alla fordon med automatlåda i förarutrymmet.

Skyddskläder enligt:

- SFI Spec.3.2A/15

Övrig skyddsutrustning:

Handskar samt skor/stövlar enligt:

- SFI Spec. 3.3/15

Se DRT 10.11

D 11 Teamkläder, framtoning, depåplats

D 11.1 Teamkläder

Se DRT 10.1.

D 11.2 Framtoning

Se DRT 10.2.

D 11.3 Depåplats

Se DRT 10.2.1.