

**DESSIN TECHNIQUE N°2.1**

**TECHNICAL DRAWING No. 2.1**

**Carrosserie pour circuits courts - Groupes 1 & 2**

**Bodywork for short circuits - Groups 1 & 2**

No bodywork above line B /  
*Pas de carrosserie au-dessus de la ligne B*

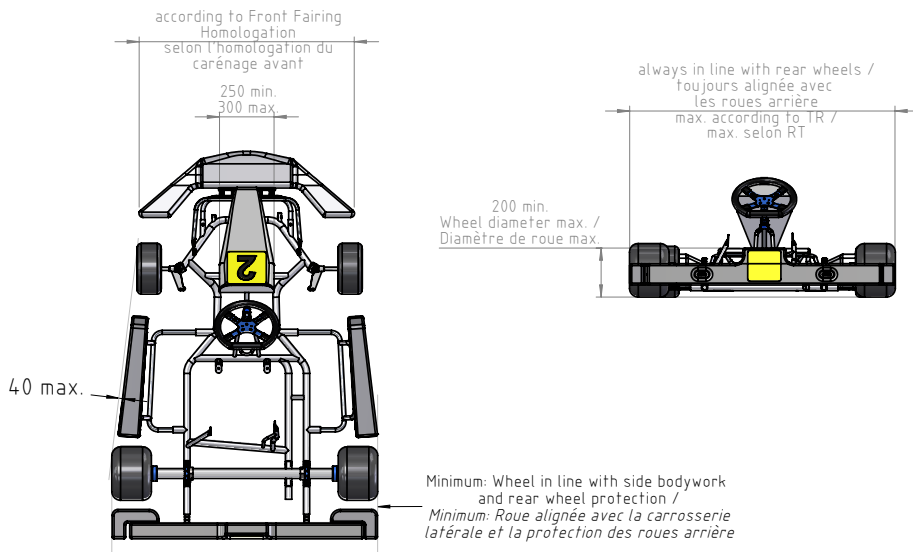
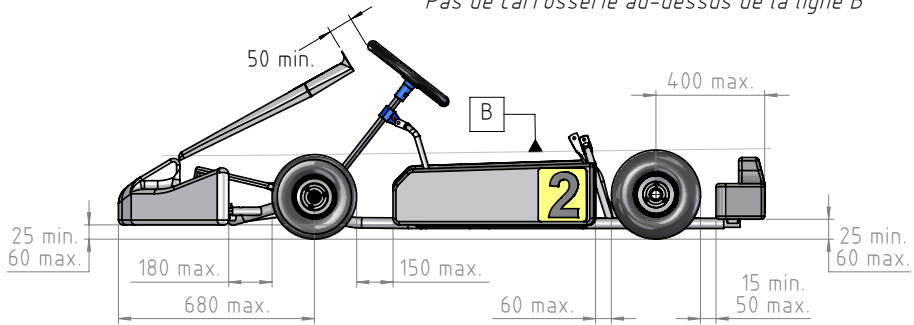

Dry race /  
*Course par temps sec*

Wet race /  
*Course par temps de pluie*

Cotes en/Dimensions in **mm**