

# Klassregler Dragracing, DRAGSTERS/COMPETITION

## REGLERNA GÄLLER FÖR 2017-2018

**Utgåva: Nov. 2015**, innehåller ändringar införda under  
Officiella meddelanden på [www.sbf.se](http://www.sbf.se) t.o.m. V48/2016.

Text med rött (understruken i svart/vitt) är text som är  
ändrad sedan den förra utgåvan: Nov. 2016.

**Copyright © 2017 Svenska Bilsportförbundet**

Alla regelverk utgivna av SBF samt publicerad information antingen tryckt eller på SBF.se skyddas av lagen om upphovsrätt.

Regelverk, licenser och annat skyddat material får inte användas utanför av SBF sanktionerad verksamhet.

## INNEHÅLLSFÖRTECKNING

|            |  |          |
|------------|--|----------|
| D 0.1      | TILLÅTNA FORDON.....                             | 3        |
| D 0.2      | BETECKNING PÅ FORDONEN.....                      | 3        |
| D 0.3      | KLASSINDELNING .....                             | 3        |
| <b>D 1</b> | <b>MOTOR.....</b>                                | <b>4</b> |
| D 1.1      | MOTOR .....                                      | 4        |
| D 1.2      | AVGASSYSTEM.....                                 | 4        |
| D 1.3      | BRÄNSLE.....                                     | 4        |
| D 1.4      | BRÄNSLESYSTEM .....                              | 4        |
| D 1.5      | VÄTSKEÖVERFLÖD.....                              | 4        |
| D 1.6      | SMÖRJSYSTEM .....                                | 4        |
| D 1.7      | GASREGLAGE.....                                  | 4        |
| D 1.8      | KOMPRESSOR.....                                  | 4        |
| D 1.9      | TURBO .....                                      | 5        |
| D 1.10     | VEVHUSVENTILATION.....                           | 5        |
| D 1.11     | LUSTGAS.....                                     | 5        |
| <b>D 2</b> | <b>KRAFTÖVERFÖRING.....</b>                      | <b>5</b> |
| D 2.1      | KOPPLING, SVÄNGHJUL, SVÄNGHJULSSKYDD.....        | 5        |
| D 2.2      | FÖRSKJUTNINGSSKYDD.....                          | 5        |
| D 2.3      | BAKAXEL.....                                     | 5        |
| D 2.4      | VÄXELLÅDA .....                                  | 6        |
| D 2.5      | AUTOMATLÅDA, FLEXPLATTA, SKYDDSPLÅT, -MATTA..... | 6        |
| <b>D 3</b> | <b>BROMSAR &amp; FJÄDRING.....</b>               | <b>6</b> |
| D 3.1      | BROMSAR.....                                     | 6        |
| D 3.2      | STYRNING .....                                   | 6        |
| D 3.3      | FJÄDRING.....                                    | 6        |
| D 3.4      | WHEELIE BARS.....                                | 7        |
| <b>D 4</b> | <b>RAM.....</b>                                  | <b>7</b> |
| D 4.1      | BALLAST.....                                     | 7        |
| D 4.2      | SKYDDSPLÅT .....                                 | 7        |
| D 4.3      | MARKFRIGÅNG .....                                | 7        |
| D 4.4      | BROMSSKÄRM.....                                  | 7        |
| D 4.5      | PINJONGSTÖD.....                                 | 7        |
| D 4.6      | SKYDDSBUR.....                                   | 7        |
| D 4.7      | HJULBAS & SPÅRVIDD .....                         | 7        |

|             |  |           |
|-------------|--|-----------|
| <b>D 5</b>  | <b>DÄCK &amp; FÄLGAR</b> .....                   | <b>8</b>  |
| D 5.1       | DÄCK .....                                       | 8         |
| D 5.2       | FÄLGAR .....                                     | 8         |
| <b>D 6</b>  | <b>INREDNING</b> .....                           | <b>8</b>  |
| D 6.1       | KLÄDSEL FÖRARUTRYMME .....                       | 8         |
| D 6.2       | FÖRARSTOL .....                                  | 8         |
| <b>D 7</b>  | <b>KAROSS</b> .....                              | <b>8</b>  |
| D 7.1       | SPOILERS, VINGAR .....                           | 8         |
| D 7.2       | KAROSS .....                                     | 8         |
| D 7.3       | VINDAVVISANDE RUTA .....                         | 8         |
| <b>D 8</b>  | <b>ELEKTRISKT</b> .....                          | <b>9</b>  |
| D 8.1       | BATTERIER .....                                  | 9         |
| D 8.2       | FÖRDRÖJNINGSDIVIDER, -ANORDNINGAR .....          | 9         |
| D 8.3       | TÄNDNING .....                                   | 9         |
| D 8.4       | HUVUDSTRÖMBRYTARE .....                          | 9         |
| D 8.5       | BAKLJUS .....                                    | 9         |
| <b>D 9</b>  | <b>HJÄLPMEDEL</b> .....                          | <b>9</b>  |
| D 9.1       | DATORER, DATAINSAMLARE .....                     | 9         |
| D 9.2       | BRANDSLÄCKNINGSSYSTEM .....                      | 9         |
| D 9.3       | PÅSKJUTSSTART .....                              | 9         |
| D 9.4       | BOGSERFORDON .....                               | 9         |
| D 9.5       | VARMKÖRNING .....                                | 9         |
| <b>D 10</b> | <b>FÖRARE, FÖRARUTRUSTNING</b> .....             | <b>10</b> |
| D 10.1      | FÅNGREMMAR FÖR ARMAR .....                       | 10        |
| D 10.2      | TÄVLINGSLICENS .....                             | 10        |
| D 10.3      | FÅNGANORDNING FÖR BEN .....                      | 10        |
| D 10.4      | SÄKERHETSSELE .....                              | 10        |
| D 10.5      | NACKSKYDD .....                                  | 10        |
| D 10.6      | HJÄLM .....                                      | 10        |
| D 10.7      | NACKKRAGE .....                                  | 10        |
| D 10.7.1    | HEAD AND NECK RESTRAINT SUPPORT (HNRS/FHR) ..... | 10        |
| D 10.8      | SKYDDSKLÄDSEL .....                              | 11        |
| <b>D 11</b> | <b>TEAMKLÄDER, FRAMTONING, DEPÅPLATS</b> .....   | <b>11</b> |
| D 11.1      | TEAMKLÄDER .....                                 | 11        |
| D 11.2      | FRAMTONING .....                                 | 11        |
| D 11.3      | DEPÅPLATS .....                                  | 11        |

## Klassregler: D Dragsters (Competition)

### D 0.1 Tillåtna fordon

Fordon som byggts enbart för tävlingsbruk.

**Klassning sker genom att fordonets vikt, (inklusive förare) divideras med motorns slagvolym. Totalt 23 klasser.**

### D 0.2 Beteckning på fordonen

A/D, B/D, C/D, D/D, E/D, F/D, G/D, DT/D, ET/D, FT/D, AA/D, AB/D, BA/D, BB/D, CA/D, CB/D, DA/D, DB/D, EA/D, EB/D, FA/D, FB/D samt BN/D, följt av startnummer enligt DRT 7.3.

### D 0.3 Klassindelning

| Klass | Kg/liter  | Min.vikt (kg)  | Anm                                 |
|-------|-----------|----------------|-------------------------------------|
| A/D   | 94 - 110  | 612            |                                     |
| B/D   | 111 - 124 | 612            |                                     |
| C/D   | 125 - 137 | 612            |                                     |
| D/D   | 138 - 193 | 1), 2), 3)     |                                     |
| E/D   | 194 - 231 | 2), 3)         | Max 6-cyl                           |
| alt   | 219 - 231 | 386            | Max 4-cyl, 4vent/cyl                |
| F/D   | 232 -     | 386            |                                     |
| G/D   | 232 -     | 386            | Endast 4-cyl. boxermotorer.         |
| DT/D  | 255 - 358 | 1), 2), 3)     | Endast turbo                        |
| ET/D  | 359 - 428 | 2), 3)         | Endast turbo, max 6-cyl             |
| FT/D  | 429 -     | 386            | Endast turbo, max 4-cyl             |
| AA/D  | 150 - 177 | 1), 2), 3), 4) | Endast kompressor, Roots High Helix |
| AB/D  | 150 - 177 | 1), 2), 3), 5) | Endast kompressor                   |
| BA/D  | 178 - 199 | 1), 2), 3), 4) | Endast kompressor, Roots High Helix |
| BB/D  | 178 - 199 | 1), 2), 3), 5) | Endast kompressor                   |
| CA/D  | 200 - 220 | 1), 2), 3), 4) | Endast kompressor, Roots High Helix |
| CB/D  | 200 - 220 | 1), 2), 3), 5) | Endast kompressor                   |
| DA/D  | 221 - 309 | 1), 2), 3), 4) | Endast kompressor, Roots High Helix |
| DB/D  | 221 - 309 | 1), 2), 3), 5) | Endast kompressor                   |
| EA/D  | 310 - 370 | 1), 2), 3), 4) | Endast kompressor, Roots High Helix |
| EB/D  | 310 - 370 | 1), 2), 3), 5) | Endast kompressor                   |
| FA/D  | 371 -     | 1), 2), 3), 4) | Endast kompressor, Roots High Helix |
| FB/D  | 371 -     | 1), 2), 3), 5) | Endast kompressor                   |
| BN/D  | 160 -     | 612            | Endast lustgas                      |

### Minimivikt

- 1) 612 kg, fordon med V8
- 2) 454 kg, fordon med maximalt sex cylindrar
- 3) 386 kg, fordon med maximalt fyra cylindrar
- 4) Roots High Helix Kompressor med max 6,5° rotorvridning/tum. **Se DRT 1.13**
- 5) Kompressor med max 4° rotorvridning/tum. High Helix modell ej tillåten. **Se DRT 1.13**

**Maximal vikt 1.100 kg.**

**Tekniskt reglemente**

Förutom vad som anges i Tekniska regler för Dragracing (DRT), gäller:

**D 1 Motor****D 1.1 Motor**

Valfri förbränningsmotor av kolvtyp, maximalt en (1) motor.

Svängningsdämpare enligt:

- SFI Spec. 18.1
- Egentillverkad av stål i ett stycke

Original svängningsdämpare i gjutjärn är ej tillåten.

Nedre motorskydd är obligatoriskt.

Se DRT 1.11.

Se DRT 1.2.

**D 1.2 Avgassystem**

Avgassystem för tävlingsbruk, headers, tillåtna. Avgaserna ska ledas bort bakåt från kaross, förare och bränsletank.

Se DRT 1.3.

**D 1.3 Bränsle**

Bensin och metanol är tillåtet. Lustgas tillåtet i därför avsedd klass. Propenoxid är förbjudet.

Se DRT 1.6, 1.7, 1.8 och 1.9.

**D 1.4 Bränslesystem**

Förgasare eller bränsleinsprutning tillåtet. Bränsleledning får ej dras genom förarutrymmet, utan ska förläggas avskilt med ett innergolv eller annan inklädnad. Konstlad kylning eller uppvärmning av bränslet är ej tillåtet.

Säkerhetstank (fuel cell) rekommenderas enligt:

- FIA-Standard Standard för Säkerhetstank (Fuel Bladder)
- SFI Spec. 28.1

Se DRT 1.5.

**D 1.5 Vätskeöverflöd**

Se DRT 1.10.

**D 1.6 Smörjsystem**

Torrsumpsmörjning är tillåten. Enstegs oljepump för våtsump får monteras utanför oljetråg.

Se DRT 1.12.

**D 1.7 Gasreglage**

Gasreglage ska manövreras av förarens fot. Inga elektroniska, pneumatiska, hydrauliska etc. hjälpmedel får på något sätt påverka gasreglaget.

Se DRT 1.15.

**D 1.8 Kompressor**

Se DRT 1.13, 1.14, 2.13, och 4.8.

**D 1.9 Turbo**

Tillåtet.

**D 1.10 Vevhusventilation**

Obligatoriskt.

Se **DRT 1.16**.

**D 1.11 Lustgas**

Kommersiellt tillgängliga lustgassystem tillåtna i därför avsedda klasser. Uppvärmning av gasflaskor får endast ske enligt tillverkaren av systemets rekommendationer.

Se **DRT 0.9, 1.8 och 9.7**.

**D 2 Kraftöverföring****D 2.1 Koppling, svänghjul, svänghjulsskydd**

Multi stage lock-up koppling förbjuden. Kopplingen ska vara manövrerad av förarens fot, inga elektroniska, pneumatiska, hydrauliska etc hjälpmedel får på något sätt påverka kopplingsreglaget. I fordonet ska det finnas någon form av friläge även när föraren inte sitter i fordonet.

Koppling och svänghjul enligt:

- SFI Spec. 1.1, 1.2, 1.3, 1.4

Svänghjulsskydd enligt:

- SFI Spec. 6.2 eller 6.3 alla fordon med koppling enl. SFI Spec. 1.2 med tre (3) eller fler lameller) eller SFI Spec. 1.3 eller 1.4 (max två (2) lameller)
- SFI Spec. 6.2 obligatoriskt när kopplingen är enl. SFI Spec. 1.3 eller 1.4 och har fler än två (2) lameller

Svänghjulsskydd enligt:

- SFI Spec. 6.1 obligatoriskt för övriga fordon

Se **DRT 2.3, 2.5, 2.6 och 2.9**.

**D 2.2 Förskjutningsskydd**

Förskjutningsskydd för svänghjulsskydd krävs i klasserna A, B, C, D och BN samt i alla klasser med överladdning.

Se **DRT 2.1 och 2.4**.

**D 2.3 Bakaxel**

Drivaxlar och drivaxellåsningar avsedda för Dragracing är obligatoriska. Låst differential är ej tillåten. Spole är tillåten. Avlastade drivaxlar rekommenderas.

Se **DRT 2.2 och 2.11 samt figur 46** bredvid.

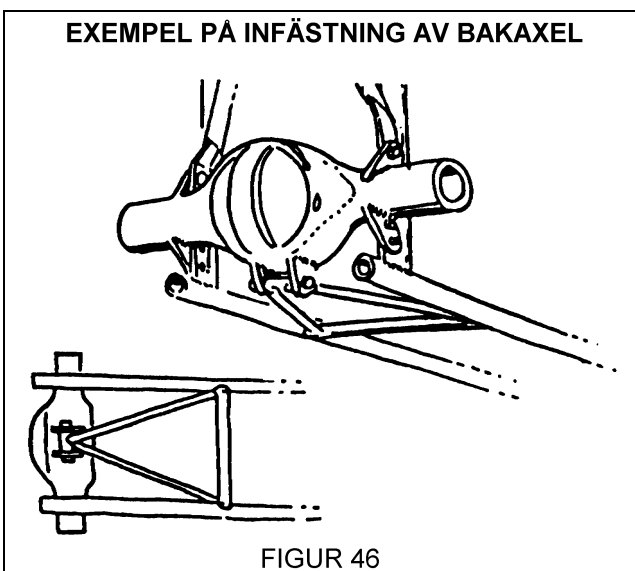

## D 2.4 Växellåda

Clutchlesslådor är tillåtet. Valfri växellåda tillåten. Automatiska eller tidsstyrda växlingsanordningar till manuella växellådor förbjudna, varje enskild växling måste utföras av föraren. Växling av manuell växellåda får endast ske genom mekanisk påverkan eller med pneumatik. Inga elektriska, elektroniska, hydrauliska etc. hjälpmedel får på något sätt påverka växlingsreglaget. Tryckflaskor för pneumatisk växling måste monteras på ett fast och säkert sätt.

Se DRT 2.12, 2.13, 2.13.1, 2.14, 2.14.1 och 9.7.

### D 2.4.1 Viktlättnad

För fordon med automatlåda med fullt fungerande converter får vikten underskridas i klassen med:

A/D 45 kg

B/D 65 kg

C/D 85 kg

D/D 100 kg

E/D och F/D 45 kg

I övriga klasser ingen viktlättnad.

OBS! Klassens minimivikt får aldrig underskridas.

## D 2.5 Automatlåda, flexplatta, skyddsplåt, -matta

Flexplatta enligt:

- SFI Spec. 29.1 eller 29.2

Skyddsplåt, -matta enligt:

- SFI Spec. 4.1

Flexplatteskydd enligt:

- SFI Spec. 30.1

Se DRT 2.14 och 2.14.1.

## D 3 Bromsar & Fjädring

### D 3.1 Bromsar

Alla fordon ska vara utrustade med hydrauliskt bromssystem som minst verkar på de båda bak hjulen. Om handmanövrerad bromsspak används ska denna vara placerad inuti förarutrymmet. Bromsrör av stål, metallomspunnen slang eller bromsslangar enligt DOT, DIN/ISO obligatoriska. Alla bromsrör som passerar motorn ska vara förlagda i skyddsrör.

Se DRT 3.1.

### D 3.2 Styrning

En anordning som förhindrar styrstången från att skada föraren vid kollision är obligatorisk.

Se DRT 3.3, 3.3.1, 3.3.2 och 4.1.

### D 3.3 Fjädring

Valfri typ av fjädring avsedd för fordon är tillåten. Ofjädrad, fast monterad bakaxel tillåten. Vid hjulbas överstigande 3048 mm (120 tum) är fast monterad framaxel tillåten. Alla framaxlar tillverkade av I-balk eller rör ska ha momentstag monterade i ramen. Momentstag är ej nödvändiga om framaxeln är infäst i ramen mindre än 457 mm (18 tum) från spindelled eller motsvarande.

Se DRT 3.2, 3.4, 3.4.1, 3.4.2, 3.4.3 och 3.5.

**D 3.4 Wheelie bars**

Tillåtna.

Se **DRT 3.6.****D 4 Ram****D 4.1 Ballast**

Tillåtet.

Se **DRT 4.2.****D 4.2 Skyddsplåt**

Obligatoriskt.

Se **DRT 1.1 och 4.3.****D 4.3 Markfrigång**Se **DRT 4.5.****D 4.4 Bromsskärm**

Obligatoriskt.

Se **DRT 4.8.****D 4.5 Pinjongstöd**

Obligatoriskt på alla fordon med frontmonterad motor.

Se **DRT 4.9.****D 4.6 Skyddsbur**

Obligatoriskt.

Klasserna

A/D, B/D, C/D, D/D, DT/D, AA/D, AB/D, BA/D, BB/D, CB/D, BN/D

Skyddsbur enligt:

SFI Spec. 2.1, 2.2, 2.4, 2.5

Se **DRT 4.11.5** För aktuell version av respektive SFI specifikation

Klasserna

ET/D, FT/D, CA/D, DA/D, DB/D, EB/D

Skyddsbur enligt:

SFI Spec. 2.1, 2.2, 2.4, 2.5, 2.6, 2.7

Se **DRT 4.11.5** För aktuell version av respektive SFI specifikation

Klasserna

E/D, F/D, G/D, EA/D, FA/D, FB/D

Skyddsbur enligt:

**DRT 4.11.3**

Chassibesiktning sker vart tredje (3) år.

Se **DRT 4.4.1.**Se **DRT 4.4, 4.11, 4.11.1, 4.11.2, 4.11.3, 10.7.****D 4.7 Hjulbas & Spårvidd**

Hjulbas minimum 2286 mm (90 tum). Max variation på hjulbasen mellan höger och vänster sida 51 mm (2 tum). Spårvidd fram får ej understiga 660 mm (26 tum).

**D 5 Däck & Fälgar****D 5.1 Däck**

Racingslicks.

Se **DRT 5.1.**

**D 5.1.1 Framdäck**

Minimum 33 cm (13tum).

Se **DRT 5.1. och 5.1.1.**

**D 5.2 Fälgar**

Ekerhjul fram tillåtet endast om fordonets totala vikt ej överstiger 817 kg (1.800 lbs.) utan förare. Minsta ekerdiameter 2,5 mm.

Se **DRT 5.2.**

**D 6 Inredning****D 6.1 Klädsel förarutrymme**

Valfri, Magnesium ej tillåtet.

**D 6.2 Förarstol**

Se **DRT 6.2.**

**D 7 Kaross****D 7.1 Spoilers, vingar**

Sidomonterade vingar av canardtyp tillåtna. Ingen del av spoiler/ vinge får monteras närmare något däck än 152 mm (6 tum). Noskon tillåten. Maximalt frontöverhäng räknat från framaxelns centrum 762 mm (30 tum). Frontvingarnas bredd får ej överstiga främre axelns spårvidd. Maximal resning på frontvinge 254 mm (10 tum). Sidoplåtar fram (spill plates) tillåtna med en maximal höjd av 229 mm (9 tum), markfrigång 76 mm (3 tum). Ingen justering eller förflyttning av spoiler/vinge får förekomma under körning.

Se **DRT 7.2.**

**D 7.2 Kaross**

Karossen ska vara tillverkad av flamsäkert material och ska sträcka sig fram till brandväggen. Förarutrymme, ramkonstruktion, skyddsbur och kaross ska vara så konstruerat att förarens kropp och lemmar ej kan komma i kontakt med hjul, däck, avgassystem eller banbeläggning vid vältning eller kollision. Om föraren sitter direkt på durken ska en tvärbalk och ett innergolv monteras under föraren. Förarens ben ska hållas innanför chassiet med ett innergolv eller annan anordning oberoende av fordonets kaross. På bilar med frontmonterad motor får scoopets höjd vara maximalt 279 mm (11 tum) över förgasarens packningsyta mot luftrenaren. Dock kan smala högre scoop tillåtas om de markant förbättrar framåtsikten. Inklädda framhjul är förbjudna. Karosser typ Altered är förbjudna.

**D 7.3 Vindavvisande ruta**

Obligatoriskt.

Se **DRT 7.8.**



**D 8 Elektriskt****D 8.1 Batterier**

Se DRT 8.1.

**D 8.2 Fördröjningsboxar, -anordningar**

Ej tillåtna.

Se DRT 8.2.

**D 8.3 Tändning**

Se DRT 8.3 och 8.5.

**D 8.4 Huvudströmbrytare**

Obligatoriskt på alla fordon med batteri.

Se DRT 8.4.

**D 8.5 Bakljus**

Se DRT 8.6.

**D 9 Hjälpmedel****D 9.1 Datorer, datainsamlare**

Tillåtna.

Se DRT 9.1 och 9.2.

**D 9.2 Brandsläckningssystem**

Dragster med slutet förarutrymme med ett index under 8.0 sekunder, ska ha ett fast monterat släcksystem innehållande aktivt släckmedel. Systemet ska ha minst en nossel riktad mot föraren och en nossel i motorutrymmet. Minst 2,3 kg godkänt släckmedel.

Undantag: Fordon med bensin som bränsle utan överladdning eller lustgas har inte krav på släcksystem.

Inga handbrandsläckare är tillåtna.

Brandsläckningssystem enligt:

- FIA Tekniska listor Nr:16 Brandsläckningssystem, Nr 06 Släckmedel
- SFI Spec. 17.1

Se DRT 9.3.

Se DRT 9.3 och 9.3.1.

**D 9.3 Påskjutsstart**

Se DRT 9.8.

**D 9.4 Bogserfordon**

Tillåtna.

Se DRT 9.9.

**D 9.5 Varmkörning**

Se DRT 9.4, 9.11, 10.2.1.

**D 10 Förare, förarutrustning****D 10.1 Fångremmar för armar**

Obligatoriska.

Se **DRT 10.3**.

**D 10.2 Tävlingslicens**

Se **DRT 10.4**.

**D 10.3 Fåganordning för ben**

Alla fordon som ej har ett tvärstag över förarens ben, ska ha stropp eller annan anordning som håller kvar förarens ben i fordonet vid kollision eller voltning etc.

**D 10.4 Säkerhetssele**

Femdelad säkerhetssele enligt:

- FIA Standard 8853-98 med 76 mm (3 tum) breda band
- SFI Spec. 16.1 med 76 mm (3 tum) breda band

Se **DRT 10.5, 10.5.1 och 10.5.2**.

**D 10.5 Nackskydd**

Obligatoriskt. Se **DRT 10.7**.

**D 10.6 hjälm**

Integralhjälm med visir enligt:

FIA Standard 8858-2010, 8860-2004, 8860-2010.

SNELL SA 2010, SAH2010 eller nyare standard.

SFI Spec. 31.1/2010 eller nyare specifikation.

Se **DRT 10.8**.

Se **DRT 11 Hjälms godkännandemärkning**.

Tilllägg för ansiktsmask med andningsfilter och motorglasögon med splitterfritt glas samt flamskyddad resår. Alternativt kan särskild hjälm med runt mun och näsa tättslutande inredning och små andningspringor användas, den ska då uppfylla kraven enligt SFI Spec. 31.2A. Tillbehör enligt **DRT 10.11.2**.

**D 10.7 Nackkrage**

Används nackkrage tillsammans med HNRs/FHR ska nackkragen följa SFI Spec. 3.3.

Se **DRT 10.9**.

**D 10.7.1 Head and Neck Restraint Support (HNRs/FHR)**

Obligatoriskt användning av HNRs/FHR enligt SFI Spec. 38.1 eller FIA Standard i samtliga klasser.

Se **DRT 10.7.1**.

**D 10.8 Skyddsklädsel**

Skyddskläder enligt:

- FIA-Standard 1986 (ISO 6940) med underkläder
- FIA Norm 8856-2000 med underkläder
- SFI Spec. 3.2A/5

Övrig skyddsutrustning:

Läderskor av kängtyp, avsedda för racing, med lädersula eller bindsula av läder samt strumpor, handskar och balaklava enligt FIA Standard eller SFI Specifikation. 3.3/5.

Se DRT 10.11 och 10.11.1.

**Frontmotor Dragster med kompressor, turbo, lustgas och alla fordon med automatlåda i förarutrymmet.**

Skyddskläder enligt:

- SFI Spec.3.2A/15

Övrig skyddsutrustning:

Handskar samt skor/stövlar enligt:

- SFI Spec. 3.3/15

Se DRT 10.11

**D 11 Teamkläder, framtoning, depåplats****D 11.1 Teamkläder**

Se DRT 10.1.

**D 11.2 Framtoning**

Se DRT 10.2.

**D 11.3 Depåplats**

Se DRT 10.2.1.